

CS-VM

Fillet/Butt Muti Curved welder with Flexible guide rail
レール一体・小型ウィービング溶接台車

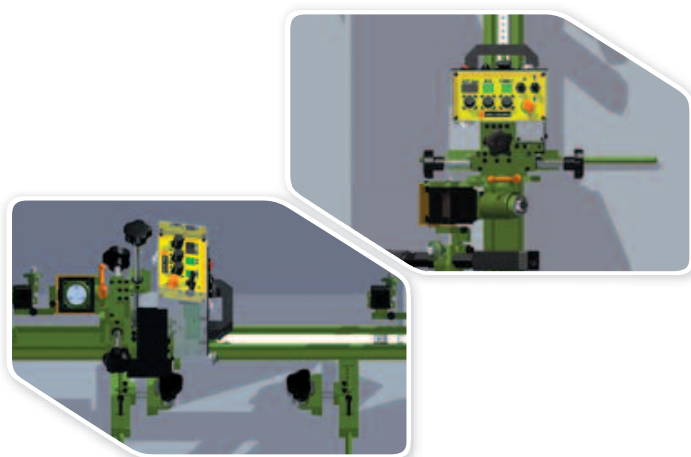

- Butt/Fillet welder for Curved work pieces driving on the Flexible rail and easy to control by local panel and remote controller.
 - Touch sensors stop carriage travel and welding while activating.
 - Min. above 3 meter bending radius of the rail and easy to in-line by Magnet On-Off switch.
 - Minimized gear backlash offers various constant speed/adjustable controls precisely thus the highest quality welding and a long life by means of a Special Motor with a Reducer.
 - Weaver controls the width and can get weaving width as wanted and gets quality welding.
 - Magnet release handle offers easy to mount and dismount.
- T-BARやロンジ部溶接の非溶接区間を最小化しました。
 - ON/OFFスイッチ付きマグネットが90度方向に固定されて手軽に希望の場所に設定することができます。
 - リミットスイッチ用ドグの固定位置を変更すれば、容易に溶接長を調整できます。
 - ウィービング幅、ウィービング速度を調整する機能があり、希望の脚長へ調整が容易にできます。

Divison	Detailed configuration		Specification	Remarks
一般 General	Model		CS-VM	Carriage
	Input Power	入力電源	AC 100V-240V, 50 / 60Hz	
	Dimension(WxLxH)	サイズ	247(w) X 329(l) X 254(h)	
	Weight	重量	8.7Kg(Body 5.7Kg, Rail 3Kg)	
本体 Body Part	Driving Method	走行方法	Rack Pinion	Guide Rail
	Traveling Speed	走行速度	0 ~ 88 cm/min±5%	
	Traveling Motor	走行モーター	DC24V, 12W, 5.000RPM	BLDC Motor
トーチ調整部 Torch Adjustment Part	Left/Right Direction	左右方向	±45°	
	Running Angle	作業角	±15°	
	UP / Down Distance	上/下距離	0 ~ 35mm	
	Front / Back Distance	前/後距離	0 ~ 35mm	
ウィーバー Weaver	Motor	モーター	DC24V, 12W, 5.000RPM	
	Reducer	減速器	400 : 1	
	Weaving Width	ウィービング幅	±4°	
	Weaving Speed	ウィービング速度	0 ~ 5rpm / min	